

Zestaw zabawowy W49M

Swing
Place zabaw

KARTA PRODUKTU
NR SMS

Rysunek poglądowy. W zależności od wybranej opcji, urządzenie może się nieznacznie różnić

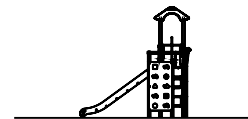

SWING B. Samojułowicz, A. Stefanowicz Spółka Jawna
NIP: 966-210-54-35
email: biuro@placezabawswing.pl

www.placezabawswing.pl



DANE TECHNICZNE:

m

Wymiar urządzenia* dł. sz. ws. 4,13 x 3,34 x 3,36

Strefa bezpieczeństwa* dł. sz. 7,27 x 7,25

Wysokość upadku ≤ 2,11

Zalecana nawierzchnia

Materiał	Opis	Grubość warstwy mm
Kora	Wielkość ziarna od 20 mm do 80 mm	300
Zrębki drzewne	Wielkość ziarna od 5 mm do 30 mm	300
Piasek lub żwir	Wielkość ziarna od 0,25 mm do 8 mm	300
Materiał syntetyczny	Atestowany materiał syntetyczny dla wysokości swobodnego upadku ≥ 2,11 m	

Uwaga, piasek i żwir powinny być dobrze zaokrąglone i wyplukane w celu wyeliminowania większych cząstek pyłu i gliny

* w zależności od wybranej opcji, wymiary mogą się nieznacznie różnić

Rysunek poglądowy. W zależności od wybranej opcji, urządzenie może się nieznacznie różnić

DOSTĘPNE OPCJE:

1. STEEL
2. STEEL+
3. STEEL PRO

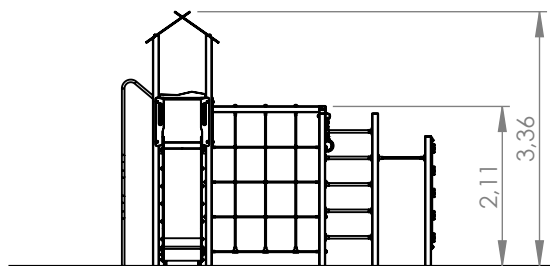

Parametry wysokościowe

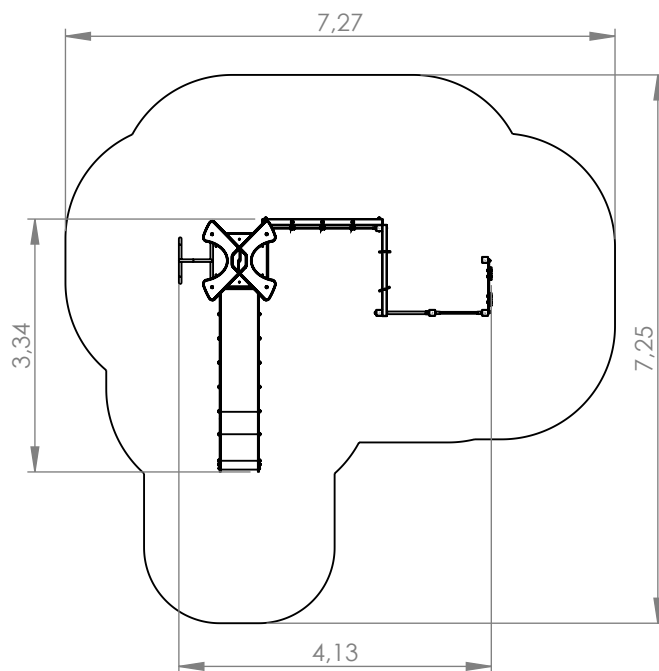

PODZESPOŁY

Nr	Moduł	Kod	Il.
1	Wieża A155	WM1A	1
2	Daszek ażurowy	PX7B	1
3	Zjeżdżalnia	MX1D	1
4	Wejście strażackie	MX4B	1
5	Ścianka linowa	MM3	1
6	Drążek	PX3B	2
7	Pochwył	PX4	2
8	Drążek	PX3A	9
9	Barierka	PX8A	1
10	Słupki	PM3E	1
11	Obręcze aluminiowe okrągłe	---	2
19	Ścianka wspinaczkowa pionowa	MX26	1
20	Słupki	PM3C	1

Urządzenie wykonane zgodnie z PN-EN 1176-1:2017-12, PN-EN 1176-3:2017-12 Wyposażenie placów zabaw i nawierzchnie.
Wyrób na stałe związany z gruntem zgodnie z dokumentacją urządzenia.

Strefa bezpieczeństwa