

# Zestaw zabawowy W51

**SWING**  
Place zabaw

KARTA PRODUKTU  
NR SDS

Rysunek poglądowy. W zależności od wybranej opcji, urządzenie może się nieznacznie różnić

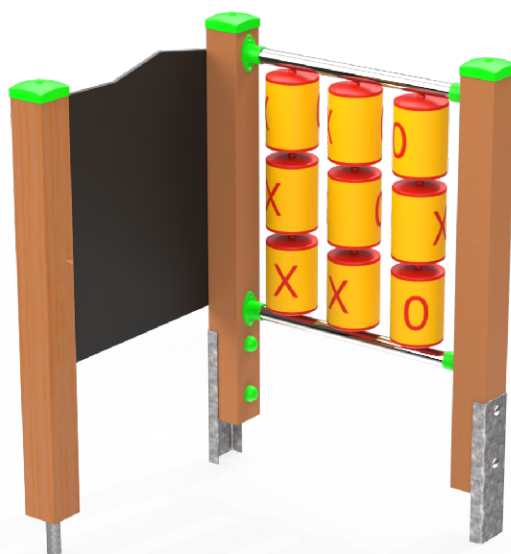
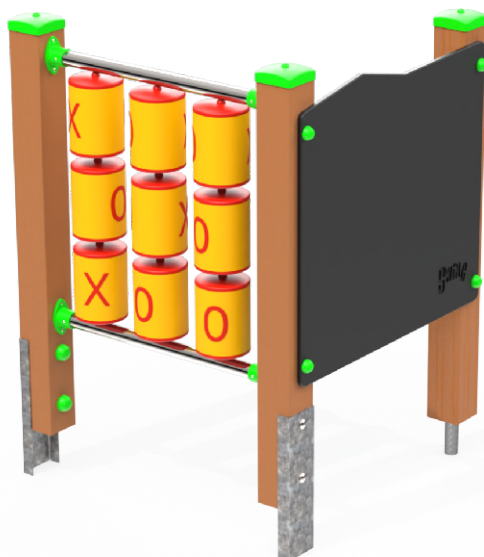

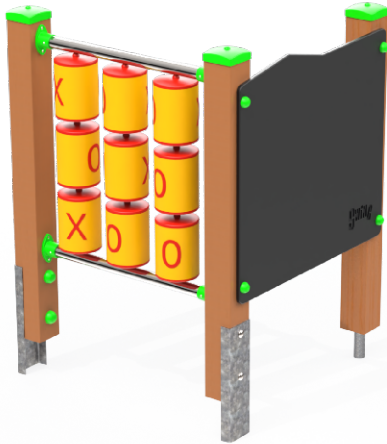

### DANE TECHNICZNE:

Wymiar urządzenia*	dł. sz. ws.	0,81 x 0,78 x 1,13
Strefa bezpieczeństwa*	dł. sz.	2,81 x 2,78

\* w zależności od wybranej opcji, wymiary mogą się nieznacznie różnić

Rysunek poglądowy. W zależności od wybranej opcji, urządzenie może się nieznacznie różnić

### DOSTĘPNE OPCJE:

#### 1. WOOD

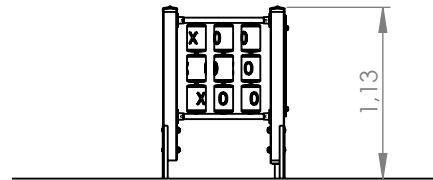

Parametry wysokościowe

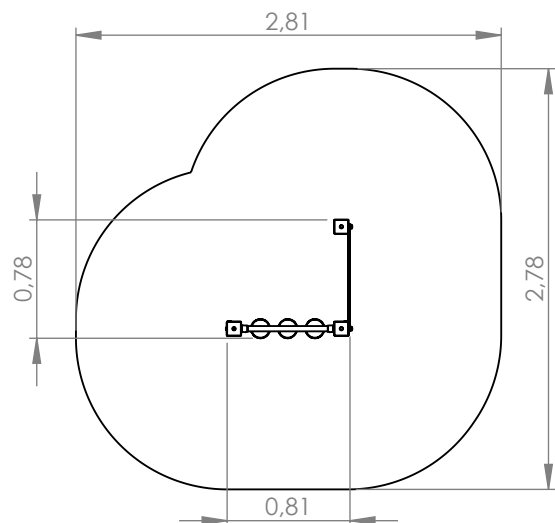

### PODZESPOŁY

Nr	Moduł	Kod	Il.
1	Gra kółko-krzyżyk	MX2	1
2	Słupki	PD3A	1

Urządzenie wykonane zgodnie z PN-EN 1176-1:2017-12, PN-EN 1176-3:2017-12 Wyposażenie placów zabaw i nawierzchnie.  
Wyrób na stałe związany z gruntem zgodnie z dokumentacją urządzenia.

Strefa bezpieczeństwa