

Zestaw zabawowy W52M

SWING

Place zabaw

KARTA PRODUKTU
NR SMS

Rysunek poglądowy. W zależności od wybranej opcji, urządzenie może się nieznacznie różnić





DANE TECHNICZNE:

m

Wymiar urządzenia* dł. sz. ws. 2,26 x 1,70 x 2,38

Strefa bezpieczeństwa* dł. sz. 5,26 x 4,70

Wysokość upadku ≤ 0,65

Zalecana nawierzchnia

Materiał	Opis	Grubość warstwy mm
Darń/gleba		
Kora	Wielkość ziarna od 20 mm do 80 mm	300
Zrębki drzewne	Wielkość ziarna od 5 mm do 30 mm	300
Piasek lub żwir	Wielkość ziarna od 0,25 mm do 8 mm	300
Materiał syntetyczny	Atestowany materiał syntetyczny dla wysokości swobodnego upadku ≥ 0,65 m	

Uwaga, piasek i żwir powinny być dobrze zaokrąglone i wypłukane w celu wyeliminowania większych cząstek pyłu i gliny

* w zależności od wybranej opcji, wymiary mogą się nieznacznie różnić

Rysunek poglądowy. W zależności od wybranej opcji, urządzenie może się nieznacznie różnić

DOSTĘPNE OPCJE:

1. STEEL
2. STEEL+
3. STEEL PRO

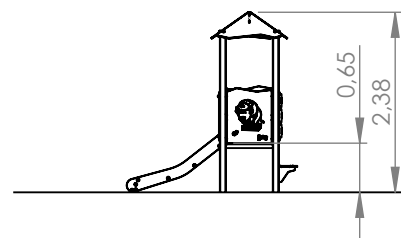

Parametry wysokościowe

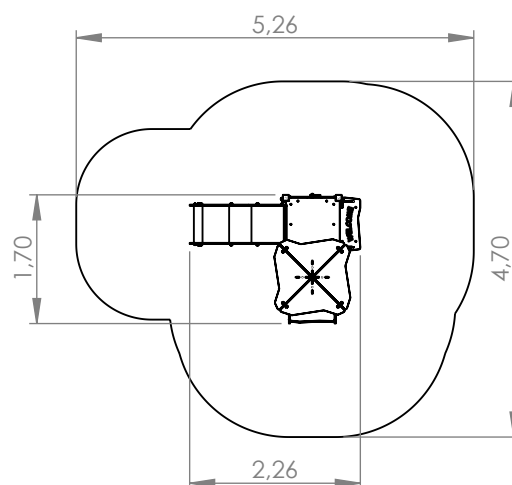

Strefa bezpieczeństwa

PODZESPOŁY

Nr	Moduł	Kod	Il.
1	Wieża A65	WM4A	1
2	Daszek czterospadowy	PX7C	1
3	Drążek	PX3B	1
4	Pochwył	PX4	2
5	Barierka	PX8A	1
6	Barierka	PX8D	1
7	Podest boczny A	PM1C	1
8	Zjeżdżalnia	MX1A	1
9	Balkonik	MX13	1
10	Gra kółko-krzyżek	MX2	1
11	Stopień	PX5	1

Urządzenie wykonane zgodnie z PN-EN 1176-1:2017-12, PN-EN 1176-3:2017-12 Wyposażenie placów zabaw i nawierzchnie. Wyrób na stałe związany z gruntem zgodnie z dokumentacją urządzenia.